

DE B186 | Jumbo-LED-Flasher
Elektronischer Blinkgeber mit einer großen Ø 8 mm Leuchtdiode. Blinkfolge: ca. 60 - 120 x pro Minute. Für Dekorationen, Modelle usw.

GB B186 | Jumbo LED Flasher
Electronic flasher unit with a great Ø 8 mm light emitting diode. Flashing frequency: approx. 60 - 120 x per minute. For decoration, models etc.

ES B186 | Jumbo LED Flasher
Aparato electrónico de luz intermitente con un diodo luminoso grande de 8 mm Ø. Sucesión de luz intermitente: aprox. 60 - 120 x en cada minuto. Aplicación: para decoraciones, para modelos, etc.

FR B186 | Flasher avec LED jumbo
Clignoteur électronique avec une grande diode électroluminescente Ø 8 mm. Fréquence de clignotement: env. 60 - 120 x par minute. Pour décoration, modélisme, etc.

NL B186 | Jumbo-LED-knipperlicht
Electronische knipperlichtgever met een grote Ø 8 mm LED. Knipperopeenvolging: ong. 60 - 120 x per minuut. Voor decoraties, modellen enz.

PT B186 | Jumbo LED Flasher
Electrónico gerador de luz sinalizadora com um grande diodo luminoso Ø 8 mm. Sequência de sinais: aprox. 60 - 120 x por minuto. Para decorações e modelos etc.

PL B186 | Jumbo-LED-Flasher
Elektronischer Blinkgeber mit einer großen Ø 8 mm Leuchtdiode. Blinkfolge: ca. 60 - 120 x pro Minute. Für Dekorationen, Modelle usw.

RU B186 | Прерыватель света с большим светодиодом
Электронный прерыватель света (Маячок) с большим 8 мм светодиодом. Последовательность мигания: приблизительно 60 - 120 раз в минуту. Для декорационных украшений, моделирования и т.д.

- **Passendes Gehäuse:**
- **Fitting case: G027N**

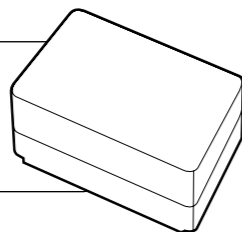

DE | Entsorgung: Wenn das Gerät entsorgt werden soll, darf es nicht in den Hausmüll geworfen werden. Es muss an Sammelstellen für Fernsehgeräte, Computer usw. entsorgt werden (bitte erkundigen Sie sich in Ihrem Gemeindebüro oder in der Stadtverwaltung nach Elektronik-Müll-Sammelstellen).

GB | Disposal: This device may not be disposed with the household waste. It has to be disposed at collecting points for television sets, computers, etc. (please ask your local authority or municipal authorities for these collecting points for electronic waste).



Kemo
Electronic
1/2

www.kemo-electronic.de

1545245



4 024028 011868

P / Bausätze / B186 / Beschreibung / 22038KE_fix / KV004/ Einl. Ver. 002

BAUTEILE | COMPONENTS

- 1x **C1**
 - 2x **C2/C3**
 - 1x **D1**
 - 1x **LED 1**
 - 2x **T1/T2**
 - 1x **R1**
 - 2x **R2/R3**
 - 1x **R4**
- 1x **Platine | Board**
Maße | Dimensions ca. 55 x 21 mm

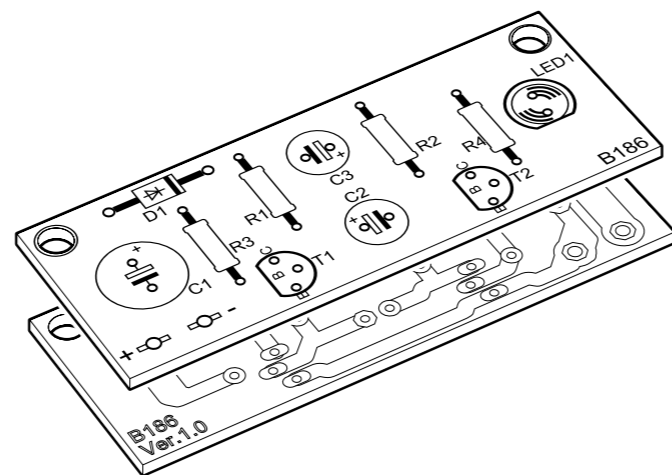
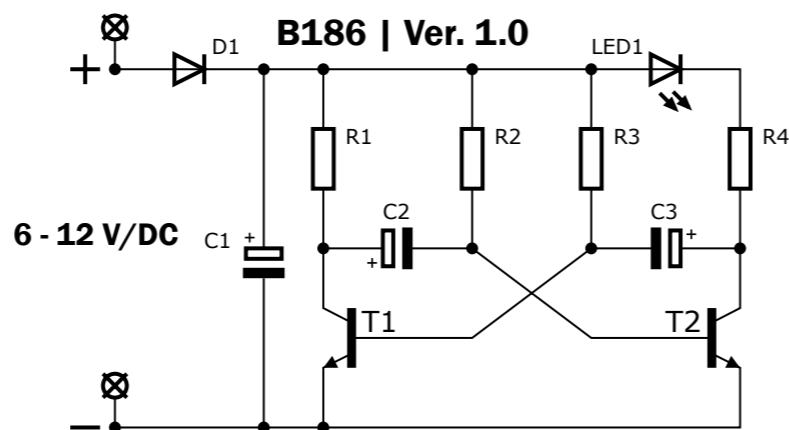

DAS RICHTIGE LÖTEN | THE RIGHT SOLDERING

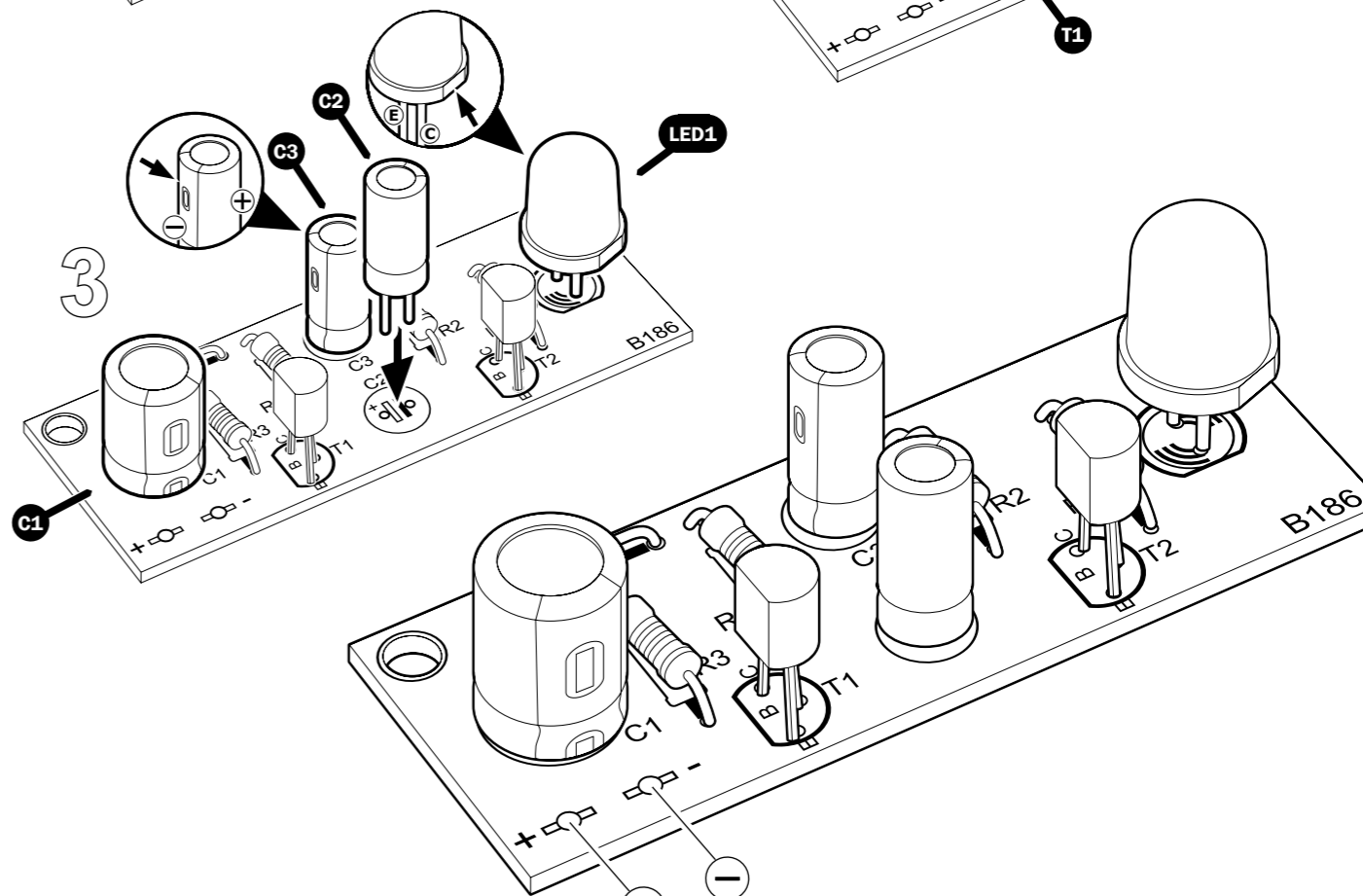
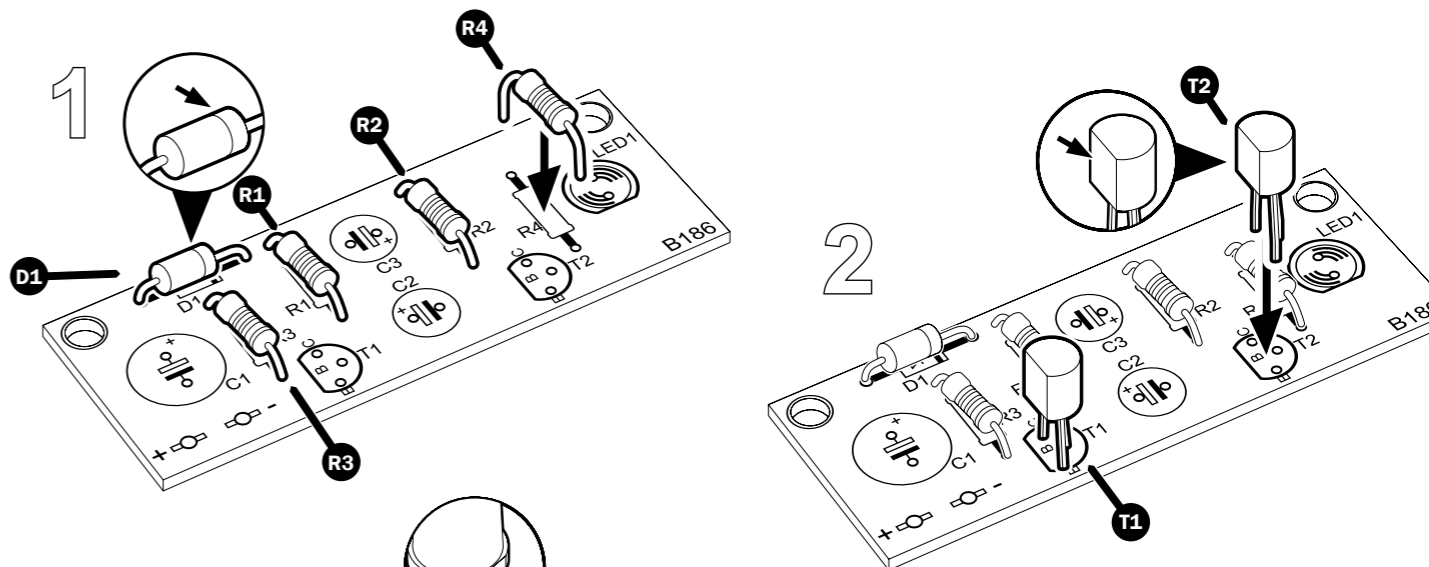
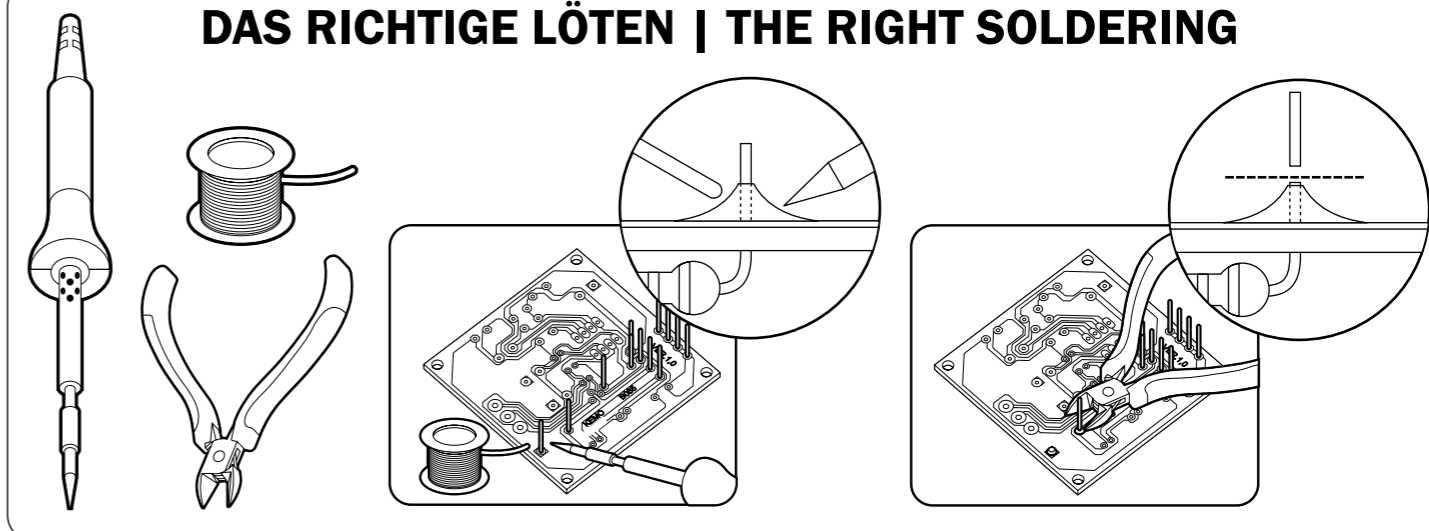

6 - 12 V/DC
min. 18 mA - 30 mA

ANWENDUNGSBEISPIEL | CONFIGURATION EXAMPLE

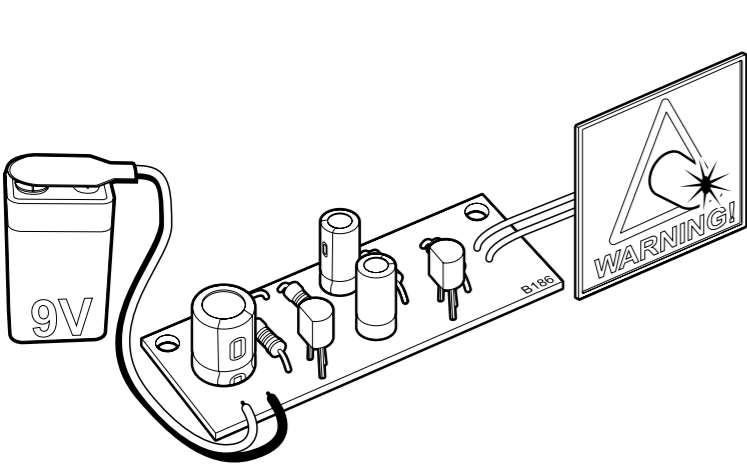

DE

Bitte achten Sie auf den richtigen Anschluss der großen Leuchtdiode: die eine Gehäuseseite ist leicht abgeflacht und die LED muss gemäß Zeichnung eingebaut werden. Die abgeflachte Seite zeigt zu dem Anschluss, der mit einem „K“ gekennzeichnet ist. Auch die Elkos müssen richtig herum in die Platine gelötet werden (Plus- und Minuspol beachten). Die Platine kann mit einer Spannung zwischen 6 - 12 V/DC betrieben werden. Es eignet sich hierfür auch gut eine 9 V Blockbatterie.

Sicherheitshinweise für B186

Die Bedienungsanleitung gehört zu diesem Produkt. Sie enthält wichtige Hinweise zur Inbetriebnahme und Handhabung. Achten Sie hierauf, auch wenn Sie dieses Produkt an Dritte weitergeben.

Kemo Baugruppen, die mit Spannungen **unter** 42 V AC/DC arbeiten, dürfen von Kindern ab 8 Jahren und von Personen mit eingeschränkten physischen, sensorischen oder geistigen Fähigkeiten, unter Aufsicht betrieben werden. Kemo Baugruppen, die mit Spannungen **über** 42 V AC/DC arbeiten, dürfen von Jugendlichen ab 16 Jahren unter Aufsicht betrieben werden.

Setzen Sie diesen Bausatz keinen hohen Temperaturen oder starken Vibrationen aus. Die Inbetriebnahme ist von entsprechend qualifiziertem Personal durchzuführen, damit der sichere Betrieb dieses Produktes gewährleistet ist. Die Betriebsspannung darf nur einer Batterie oder einem auf Sicherheit geprüften Netzteil entnommen werden.

In gewerblichen Einrichtungen sind die Unfallverhütungsvorschriften des Verbandes der gewerblichen Berufsgenossenschaft für elektrische Anlagen und Betriebsmittel zu beachten. In Schulen, in Ausbildungseinrichtungen, Hobby- und Selbsthilfwerkstätten ist das Betreiben dieses Gerätes durch geschultes Personal verantwortlich zu überwachen. Platzieren Sie das Gerät niemals in der Nähe von brennbaren, bzw. leicht entzündlichen Materialien (z.B. Vorhänge).

Bei Sach- oder Personenschäden, die durch Nichtbeachten der Bedienungsanleitung und dieser Sicherheitshinweise verursacht werden, sowie für deren Folgeschäden übernehmen wir keine Haftung.

Technische Daten:

Bausatz: zum selber löten | **Betriebsspannung:** 6 - 12 V/DC | **Blinkfolge:** ca. 60 - 120 x pro Minute| **Platinenmaße:** ca. 55 x 21 mm

GB

Please observe correct connection of the great light emitting diode: one side of the housing has been designed slightly flattened and the LED has to be fitted following the figure. The flattened side should indicate towards the connection, which has been marked with “K”. Also the elcas should be soldered correctly into the board (observe positive and negative pole). The board can be operated through a voltage between 6 - 12 V/DC. For this purpose, it is considerably suitable to use a 9 V block container battery.

Safety instructions for B186

These operating instructions belong to this product. They contain important instructions for operation and handling. Please keep this in mind when passing the product on to another person.

Kemo componentries functioning with voltages **below** 42 V AC/DC may be operated by children from 8 years of age and by persons with restricted physical, sensory or mental abilities under survey.

Kemo componentries functioning with voltages **over** 42 V AC/DC may be operated by adolescents from 16 years of age under survey.

Never expose this kit to high temperatures or strong vibrations. The commissioning must be carried out by suitably qualified personnel to ensure that a safe operation of this product is guaranteed. The operating voltage may only be drawn from a battery or power supply unit tested for safety.

The regulations for prevention of accidents for electrical installations and operating material of the industrial employer’s liability insurance association are to be observed in industrial facilities. In schools, training centers, clubs and do-it-yourself workshops, the operation of this device is to be supervised responsibly by trained personnel. Never place the device close to combustible or inflammable materials (e.g. curtains).

We do not assume any liability for damage to property or personal injury caused by non-compliance with the operating instructions and these safety instructions as well as for its consequential damage.

Technical data:

Kit: to solder yourself | **Operating voltage:** approx. 6 - 12 V/DC | **Flashing frequency:** approx. 60 - 120 x per minute | **Board dimensions:** approx. 55 x 21 mm

ES

Rogamos tenga especialmente atención con la correcta conexión del diodo luminoso grande: una cara de la carcasa ha sido aplanada un poco y el LED debe ser montado según se indica en la figura. La cara aplanada queda hacia la conexión que está identificada con „K“. Los condensadores electrolíticos también deben ser soldados correctamente en la placa de circuito impreso (observe el polo positivo y negativo). La placa de circuito impreso puede ser activada con una tensión entre 6 - 12 V/DC. Para ello, es muy conveniente usar una batería block de 9 voltios.

Instrucciones de seguridad para B186

Las instrucciones de servicio pertenecen a este producto. Contienen indicaciones importantes para la puesta en servicio y el manejo. Prestar también atención a esto al pasar este producto a terceras personas.

Subgrupos de piezas sueltas de Kemo trabajando con tensiones **inferiores** a 42 V AC/DC se pueden accionar por niños a partir de 8 años y personas con capacidades físicas, sensoriales o mentales limitadas bajo vigilancia.

Subgrupos de piezas sueltas de Kemo trabajando con tensiones **superiores** a 42 V AC/DC se pueden accionar por adolescentes a partir de 16 años bajo vigilancia.

Nunca exponer este kit a altas temperaturas o fuertes vibraciones. La puesta en servicio se debe efectuar por personal calificado para garantizar el servicio seguro de este producto.

La tensión de servicio solamente debe tomarse de una batería o una fuente de alimentación probada por seguridad.

En establecimientos industriales se deben observar las instrucciones para prevenir los accidentes de la asociación profesional industrial para las instalaciones eléctricas y medios de producción.

En escuelas, centros de formación profesional y en talleres de hobby y de autoayuda, el servicio de este aparato se debe vigilar de responsibilidad por personal enseñado. Nunca poner este aparato cerca de materiales fácilmente inflamables (p.ej. cortinas).

Declinamos toda responsabilidad de daños materiales o personales que resultan de la inobservancia de las instrucciones de servicio o de las instrucciones de seguridad así como de sus daños siguientes.

Datos técnicos:

Kit: a soldarse por usted mismo | **Tensión de servicio:** 6 - 12 V/DC | **Frecuencia de intermitencia:** aprox. 60 - 120 por minuto | **Tamaño de la placa:** aprox. 55 x 21 mm

FR

Veiller à raccorder correctement la grande diode électroluminescente. L’une des faces du boîtier est légèrement aplatie et la led doit être montée suivant schéma. La face aplatie indique le raccord repéré par « K ». Les condensateurs électrolytiques doivent également être soudés dans le bon sens sur la platine (respecter les pôles plus et moins). La platine pourra avoir une alimentation de 6 - 12 V/DC. Une batterie monobloc de 9 V convient également.

Instructions de sécurité pour B186

Ces instructions de service appartiennent à ce produit. Elles contiennent des renseignements importants pour la mise en marche et le manieement. Veuillez faire attention à ceci quand vous transmettez ce produit à une troisième personne.

Les enfants à partir de 8 ans et des personnes ayant des capacités physiques, sensorielles ou mentales réduites peuvent actionner les ensembles en pièces détachées de Kemo travaillant avec de tensions **inférieures** à 42 V AC/DC sous surveillance.

Les adolescents à partir de 16 ans peuvent actionner les ensembles en pièces détachées de Kemo travaillant avec de tensions **supérieures** à 42 V AC/DC sous surveillance.

Ne jamais exposer ce lot à hautes températures ou aux fortes vibrations. Il faut que la mise en marche soit effectué par du personnel qualifié pour garantir l’opération sûre de ce produit. La tension de service doit être seulement prélevée d’une batterie ou un bloc d’alimentation contrôlé par sécurité. Dans les facilités industrielles, il faut considérer les règlements de prévoyance contre les accidents pour les installations électriques et les moyens de production de la caisse industrielle de prévoyance contre les accidents.

Il faut que aux écoles, centres d’apprentissage, aux ateliers de hobby et d’ef-fort personnel, le service de cet appareil soit contrôlé de responsabilité par du

personnel formé. Ne jamais placer cet appareil près des matières combustibles ou facilement inflammables (p.ex. rideaux).

Nous déclinons toute responsabilité des dégâts matériels ou des dommages corporels résultant de la inobservance de ces instructions de service et les instructions de sécurité ainsi que des dommages de conséquence.

Données technique:

Kit: pour être soudés par vous-même | **Tension de service:** 6 - 12 V/DC | **séquence de clignotement:** env. 60 - 120 fois par minute | **Dimension de la plaquette:** env. 55 x 21 mm

NL

Er moet gelet worden op een correcte aansluiting van de grote LED: de omhulling is aan één kant iets afgeplatte en de LED moet overeenkomstig de tekening gemonteerd worden. De afgeplatte kant wijst in de richting van de aansluiting, die met een „K“ gekenmerkt is. Ook de elco`s moeten in de juiste stand op de printplaat gesoldeerd worden (op plus- en minpool letten). De printplaat kan met een spanning tussen 6 - 12 V/DC bedreven worden. Derhalve is hij ook voor een 9 V blokbatteerij geschikt.

Veiligheidsvoorschriften voor B186

De gebruiksaanwijzing moet ook gelezen worden, doordat daar ook belangrijke aanwijzingen staan. Het bevat belangrijke gegevens voor in gebruik name. Let er op, ook als dit produkt aan derden wordt gegeven.

Kemo bouwpakketten en modules met een spanning beneden de 42 V AC /DC mogen door kinderen vanaf 8 jaar en personen met een beperkte fysisch of geestelijke storing onder toezicht gebruiken/aansluiten.

Kemo bouwpakketten en modules met een spanning boven de 42 V AC/DC mogen jeugdigen vanaf 16 jaar onder toezicht gebruiken/aansluiten.

Gebruik dit bouwpakket niet bij hoge temperaturen of sterke vibraties. Het gebruik mag alleen door bevoegde personen, zodat een betrouwbaar resultaat gehaald wordt. De voedingsspanning mag alleen met batterijen of een CE goedgekeurd en gestabiliseerde voeding. In beroepsmatige instellingen zijn de veiligheidsvoorschriften van de beroepshalve vakvereniging van elektrische apparaten en bedrijfsmiddelen in acht te nemen.

Het gebruik van dit bouwpakket in o.a. scholen, praktijk-, hobby-, en reparatie ruimtes is alleen toegankelijk door verantwoordelijke personen. Plaats het apparaat nooit bij brand gevaarlijke materialen.

Bij schade of ongeval, door het niet nakomen van de veiligheidsvoorschriften en gebruiksaanwijzing, zijn dealer, importeur of fabrikant niet verantwoordelijk.

Technische gegevens:

Uitrusting: het soldeer zelf | **Voedingsspanning:** 6 - 12 V/DC | **knippersequentie:** ongeveer 60 - 120 keer per minuut | **Print plaat afmeting:** ca. 55 x 21 mm

PT

Tome atenção com o ligamento certo do grande diodo luminoso: um lado da caixa está um achatado e o LED tem de ser montado tal como está indicado no desenho. O achatado indica a ligação que alem disso está marcada com um “K”. Os condensadores electrolíticos tambem devem ser soldados correctamente na placa de circuito impresso (reparar em polo positivo e polo negativo). A placa de circuito pode exercer com uma tensão entre 6 - 12 V/DC. Para isso é conveniente usar uma boa bateria bloco de 9 V.

Indicação de segurança para B186

A instrução de serviço pertence a este produto. Esta contem importantes informações para colocação em serviço e operação. Tome atenção quando entregar este produto a terceira pessoa.

Os modulos Kemo que trabalham com uma tensão **inferior** 42 V AC/DC poden ser usados com vigilância da crianças a partir de 8 anos e também de pessoas com capacidades restritos físicos, sensorial ou mental.

Os modulos Kemo que trabalham com uma tensão **acima** de 42 V AC/DC poden ser usados com vigilância da jovem a partir de 16 anos.

Não colocar este kit em lugares com temperaturas altas ou fortes vibrações. A colocação em serviço é só efectuada por pessoas instruídas, para que seja obtido um seguro serviço deste produto. A tensão de serviço só pode ser retirada com uma bateria ou um equipamento de alimentação a partir da rede examinado sobre segurança. Em instalações industriais deve dar atenção ás prevenções de acidentees da associação de proficionais de instalações eléctricas e meios de produção.

Este aparelho só deve exercer em escolas, centros de instrução, instalações de tempos livres e instalações de secorro pessoal, quando este for controlado por pessoao instruído e responsável. Não colocar nunca este aparelho perto de materiais inflamáveis (p. exp. cortinados).

Em danos materiais e pessoais ou danos resultados destes, que forem causados por não dar atenção ás instruções de serviço e indicações de segurança, não assumimos qualquer responsabilidade.

Dados técnicos:

Kit: para ser soldada por si mesmo! | **Tensão de serviço:** 6 - 12 V/DC | **Sequência piscando:** cerca de 60 - 120 vezes por minuto | **Medida da placa de circuito:** ca. 55 x 21 mm

PL

Prosimy zwracać uwagę na właściwe podłączenie dużej diody świecącej: jedna strona jej obudowy jest lekko spłaszczona i diodę trzeba wbudować zgodnie z rysunkiem. Spłaszczona strona pokazuje w kierunku przyłącza oznakowanego literą „K“. Także kondensatory elektrolityczne trzeba przyłutować na płytce prawidłową stroną (zwrócić uwagę na biegun plus i minus). Płytką może pracować pod napięciem leżącym pomiędzy 6 - 12 V/DC. Do tego celu dobrze nadaje się także bateria płaska 9 V.

Wskazówki bezpieczeństwa dla B186

Instrukcja należy do tego produktu. Zawiera ona ważne informacje do uruchomienia i obsługi urządzenia. Proszę mieć to na uwadze, przekazując ten produkt osobom trzecim.

Podzespoły KEMO, pracujące z napięciem poniżej 42 V AC/DC, mogą być użytkowane przez dzieci powyżej 8 roku życia oraz przez osoby o ograniczonych możliwościach fizycznych, sensorycznych lub umysłowych jedynie pod czymś nadzorem.

Podzespoły KEMO, pracujące z napięciem powyżej 42 V AC/DC mogą być użytkowane przez młodzież powyżej 16 roku życia jedynie pod czymś nadzorem.

Zestaw należy umieścić z dala od wysokich temperatur oraz silnych wibracji. Aby zagwarantować bezpieczne działanie produktu, należy jego uruchomienie powierzyć odpowiednio wykwalifikowanemu personelowi. Napięcie zasilania należy dostarczyć z baterii lub ze sprawdzonego zasilacza sieciowego. W obiektach przemysłowych należy przestrzegać branżowych przepisów BHP dotyczących urządzeń elektrycznych i środków produkcji. W szkołach, ośrodkach szkoleniowych, klubach i warsztatach samopomocy, używanie tego urządzenia powinno być odpowiedzialnie nadzorowane przez wyszkolony personel. Proszę nigdy nie umieszczać urządzenia w pobliżu łatwopalnych względnie łatwo zapalnych materiałów (np. zasłon).

W przypadku obrażeń ciała lub uszkodzeń mienia spowodowanego nieprzestrzeganiem instrukcji obsługi i powyższych wskazówek bezpieczeństwa, za ewentualnie szkody, oraz szkody z tego wynikłe nie ponosimy żadnej odpowiedzialności.

Dane techniczne:

Zestaw montażowy: do lutowania we własnym zakresie | **Napięcie robocze:** 6 - 12 V/DC | **Ciąg impulsów:** ok. 60 - 120 x na minutę | **Wymiary płytki:** ok. 55 x 21 mm

RU

Пожалуйста, будьте внимательны при монтаже большого светодиода: одна сторона слегка приплюснута и соответствует катоду, обозначенному „K“. Светодиод должен быть установлен в соответствии с чертежом. Кроме того, электролитические конденсаторы должны быть правильно припаяны к плате (не перепутайте плюс и минус). Плата может работать с постоянным напряжением от 6 до 12 В. Для этого также может хорошо подойти 9-ти вольтовая батарейка.

Инструкция по безопасности B186

Инструкция по применению прикладывается к поставке данного продукта. В инструкции находятся важные информации для пуска продукта в рабочий режим и для его применения. Также следите за всеми инструкциями при передаче продукта третьему лицу.

Детям старше 8 лет и людям с ограниченными физическими, сенсорными или умственными возможностями разрешается использовать модули Kemo, работающие с напряжением **менее** 42 В, только под присмотром уполномоченного персонала.

Подросткам старше 16 лет разрешается использовать модули Kemo, работающие под напряжением **свыше** 42 В, только под присмотром уполномоченного персонала.

Модуль не должен находится в среде с высокой температурой или сильными вибрациями. Пуск в рабочий режим должен быть осуществлен соответствующим квалифицированным лицом, чтобы была гарантирована безопасная работа данного продукта. В качестве источника питания разрешается использовать батарейку или проверенный на надежность и безопасность сетевой источник питания.

В условиях производственных учреждений надо вести себя в соответствии с инструкциями по безопасности работы с электрическим оборудованием и аппаратурой, изданными совместно и под надзором с профсоюзной организацией. В школах, воспитательных учреждениях, домашних и специализированных мастерских, применение модуля возможно только в присутствии и под надзором обученного и ответственного лица. Не используйте данный прибор в близи легко воспламеняющихся материалов. (напр. занавески).

При материальном или персональном ущербе, которое произошло из-за не соблюдения инструкции по применению и безопасности, мы не несем никакой ответственности.

Технические данные:

Монтажный набор: для самостоятельной сборки | **Рабочее напряжение:** от 6 - 12 В / DC | **Последовательность мигания:** приблизительно 60 - 120 раз в минуту. | **Размер Платы:** 55 x 21 mm

Kemo Electronic GmbH, Leher Landstrasse 20, 27607 Geestland, Germany

P / Bausätze / B186 / Beschreibung / 22038KE_fix / KV004/ Einl. Ver. 002