

Kemo[®]
Electronic

Z004

BONNET SWITCH

MOTORHAUBENSCHALTER



Bonnet switch for anti
marten devices in cars



Motorhaubenschalter für
KFZ Marderabwehr



Picture may differ | Bild kann abweichen



Safer use for your anti marten device!

P / Module / Z004 / Ver.003 / 100 x 150



Den Schalter bitte so einbauen, dass der Stift bei geschlossener Motorhaube ca. zu 60 - 80% eingedrückt ist. Dann schaltet die angeschlossene Marderscheuche ein. Der Stift darf nicht bis zum Anschlag eingedrückt werden, weil dann der Schalter defekt werden kann, wenn die Motorhaube kräftig zugeschlagen wird (der Stift schlägt dann gegen den Anschlag und drückt das Schalter-Unterteil raus).

Packungsinhalt:

- 1 Motorhaubenschalter (1 x ON)
- 1 Edelstahl-Befestigungswinkel
- 2 Flachkupplungen 4,8 mm



Please place the switch in a way, that the pin is 60 - 80% pressed when the hood is closed. Then the connected anti marten device turns on. The pin must not be pressed to the limit, because the switch can then be broken when the hood is slammed vigorously (the pin then strikes against the stopper and pushes the switch bottom out).

Package Contents:

- 1 bonnet switch (1 x ON)
- 1 stainless steel mounting bracket
- 2 female terminal 4,8 mm

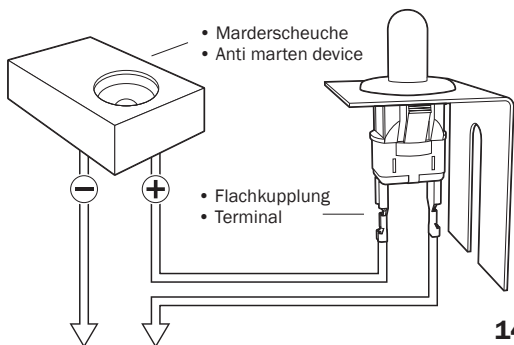

- Strom-Anschlüsse für 12V Marderscheuche
- Power connection for 12 V Anti marten device

1497351

www.kemo-electronic.de



Kemo Electronic GmbH
Leher Landstrasse 20
27607 Geestland, Germany

P / Module / 2004 / Ver.003 / 100 x 150